

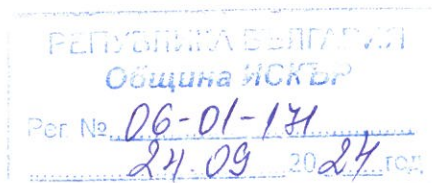

ОБЩИНА ИСКЪР, ОБЛАСТ ПЛЕВЕН

5868 гр.Искър, ул. "Г. Димитров" № 38, e-mail: iskar@iskarbg.bg, тел.код: 06516, тел: 24-24

ДО
ОБЩНСКИ СЪВЕТ
ГР.ИСКЪР



ПРЕДЛОЖЕНИЕ
от
инж.Иван Любомиров Йолов –
Кмет на Община Искър

ОБЩНСКИ СЪВЕТ гр. ИСКЪР
Вх.№ 388
24.09.2024 ГОД.

ОТНОСНО: Допълнение в Раздел III б. "А" и б. "В" на Програмата за управление и разпореждане с имоти – общинска собственост през 2024 г.

УВАЖАЕМИ ГОСПОЖИ И ГОСПОДА ОБЩНСКИ СЪВЕТНИЦИ,

С Решение № 39 от 30.01.2024 г. на Общински съвет – Искър е приета Програма за управление и разпореждане с имоти – общинска собственост в Община Искър през 2024 г., допълнена с Решение № 57 от 22.02.2024 г., Решение № 112 от 30.04.2024 г., Решение № 129 от 31.05.2024 г. и Решение № 151 от 26.07.2024 г. на Общински съвет гр.Искър.

В общината има подадено Заявление с Вх. № 94Я-44-1 от 29.08.2024 г. от Яни Ангелов Костадинов от гр.Плевен, за ползване под наем на УПИ Х-947 с площ 1335 кв.м., кв.56, УПИ XI-947 с площ 1200 кв.м., кв.56 УПИ XIV-957 с площ 1370 кв.м., кв.56 и УПИ XV-957 с площ 1190 кв.м. кв.56 по плана на с.Долни Луковит за срок от 10 години.

На основание чл. 8, ал. 2 от Наредба № 33 за реда за придобиване на право на собственост и на ограничени вещни права, за предоставяне за управление, под наем и за разпореждане с имоти и вещи – общинска собственост, и правомощията на кмета на общината и кметовете на кметства в община Искър и във връзка с чл. 8, ал. 9 от ЗОС, предлагам същата да се допълни, както следва:

Допълва РАЗДЕЛ III. ОПИСАНИЕ НА ИМОТИТЕ, КОИТО ОБЩИНАТА ИМА НАМЕРЕНИЕ ДА ПРЕДЛОЖИ ЗА ПРЕДОСТАВЯНЕ ПОД НАЕМ, ЗА ПРОДАЖБА, ЗА ВНАСЯНЕ КАТО НЕПАРИЧНА ВНОСКА В КАПИТАЛА НА ТЪРГОВСКИТЕ ДРУЖЕСТВА, ЗА УЧРЕДЯВАНЕ НА ОГРАНИЧЕНИ ВЕЩНИ ПРАВА ИЛИ ЗА ПРЕДОСТАВЯНЕ НА КОНЦЕСИЯ

По буква „А“ - „ИМОТИ, КОИТО ОБЩИНА ИСКЪР ИМА НАМЕРЕНИЕ ДА ПРЕДОСТАВИ ПОД НАЕМ“ се допълва с т.т.7, 8, 9, 10 и т.11, както следва:

№ по ред	Описание на имота	Прогнозни резултати в лв. без ДДС	Прогнозни резултати в лв. без ДДС
	А. ИМОТИ, КОИТО ОБЩИНА ИСКЪР ИМА НАМЕРЕНИЕ ДА ПРЕДОСТАВИ ПОД НАЕМ	БИЛО	СТАВА
		3304.00	3330.00
7.	Отдаване под наем на недвижим имот частна общинска собственост, представляващ УПИ Х-947 с площ 1335 кв.м. в кв.56 по плана на с.Долни Луковит, с годишна наемна цена 50 лв./дка без ДДС.	0	5.60

8.	Отдаване под наем на недвижим имот частна общинска собственост, представляващ УПИ XI-947 с площ 1200 кв.м. в кв.56 по плана на с.Долни Луковит, с годишна наемна цена 50 лв./дка без ДДС.	0	5.00
9.	Отдаване под наем на недвижим имот частна общинска собственост, представляващ УПИ XIV-957 с площ 1370 кв.м. в кв.56 по плана на с.Долни Луковит, с годишна наемна цена 50 лв./дка без ДДС.	0	5.70
10.	Отдаване под наем на недвижим имот частна общинска собственост, представляващ УПИ X-947 с площ 1335 кв.м. в кв.56 по плана на с.Долни Луковит, с годишна наемна цена 50 лв./дка без ДДС.	0	5.00
11.	Отдаване под наем на недвижим имот частна общинска собственост, представляващ УПИ VI-с площ 860 кв.м. в кв.119 по плана на гр.Искър, с годишна наемна цена 50 лв./дка без ДДС.	0	4.70

По буква „В“ - ИМОТИ, ВЪРХУ КОИТО ОБЩИНА ИСКЪР ИМА НАМЕРЕНИЕ ДА УЧРЕДИ ВЕЩНО ПРАВО НА ПОЛЗВАНЕ се допълва с т.т.4, 5, 6 и т.7, както следва:

	В. ИМОТИ, ВЪРХУ КОИТО ОБЩИНА ИСКЪР ИМА НАМЕРЕНИЕ ДА УЧРЕДИ ВЕЩНО ПРАВО НА ПОЛЗВАНЕ	125.20	125.20
4.	Учредява безвъзмездно право на ползване за нуждите на ПУ гр.Искър към РУ Долни Дъбник при ОД МВР Плевен, лек автомобил марка „ФОРД ФОКУС“ с рег. № ЕН1150МЕ, рама 1FADP3F24DL339846, за срок от 10 години.	0	0
5.	Учредява безвъзмездно право на ползване за нуждите на Кметство с.Долни Луковит, лек автомобил марка „ФОРД ТРАНЗИТ“ с рег. № ЕН1146МЕ, рама WF0SXXTTFSAG21936, за срок от 10 години.	0	0
6.	Учредява безвъзмездно право на ползване за нуждите на Кметство с.Писарово,лек автомобил марка „ФОЛКСВАГЕН КАДИ“ с рег. № ЕН1173МЕ, рама WV2ZZZ2KZDX076617, за срок от 10 години.	0	0
7.	Учредява безвъзмездно право на ползване за нуждите на Кметство с.Староселци, лек автомобил марка ФОЛКСВАГЕН, модел КАДИ с рег. № ЕН1229МЕ, рама WV2ZZZ2KZ8X091086, за срок от 10 години.	0	0

Предвид гореизложеното, на основание чл. 21, ал. 1, т. 12 от ЗМСМА, чл. 8, ал. 9 от ЗОС, предлагам Общински съвет – Искър да вземе следното

РЕШЕНИЕ:

Допълва РАЗДЕЛ III. ОПИСАНИЕ НА ИМОТИТЕ, КОИТО ОБЩИНАТА ИМА НАМЕРЕНИЕ ДА ПРЕДЛОЖИ ЗА ПРЕДОСТАВЯНЕ ПОД НАЕМ, ЗА ПРОДАЖБА, ЗА ВНАСЯНЕ КАТО НЕПАРИЧНА ВНОСКА В КАПИТАЛА НА ТЪРГОВСКИТЕ ДРУЖЕСТВА, ЗА УЧРЕДЯВАНЕ НА ОГРАНИЧЕНИ ВЕЩНИ ПРАВА ИЛИ ЗА ПРЕДОСТАВЯНЕ НА КОНЦЕСИЯ, както следва:

По буква „А“ - „ИМОТИ, КОИТО ОБЩИНА ИСКЪР ИМА НАМЕРЕНИЕ ДА ПРЕДОСТАВИ ПОД НАЕМ“ се допълва с т.т.7, 8, 9, 10 и т.11, както следва:

№ по ред	Описание на имота	Прогнозни резултати в лв. без ДДС	Прогнозни резултати в лв. без ДДС
	А. ИМОТИ, КОИТО ОБЩИНА ИСКЪР ИМА НАМЕРЕНИЕ ДА ПРЕДОСТАВИ ПОД НАЕМ	БИЛО	СТАВА
		3304.00	3330.00
7.	Отдаване под наем на недвижим имот частна общинска собственост, представляващ УПИ Х-947 с площ 1335 кв.м. в кв.56 по плана на с.Долни Луковит, с годишна наемна цена 50 лв./дка без ДДС.	0	5.60
8.	Отдаване под наем на недвижим имот частна общинска собственост, представляващ УПИ XI-947 с площ 1200 кв.м. в кв.56 по плана на с.Долни Луковит, с годишна наемна цена 50 лв./дка без ДДС.	0	5.00
9.	Отдаване под наем на недвижим имот частна общинска собственост, представляващ УПИ XIV-957 с площ 1370 кв.м. в кв.56 по плана на с.Долни Луковит, с годишна наемна цена 50 лв./дка без ДДС.	0	5.70
10.	Отдаване под наем на недвижим имот частна общинска собственост, представляващ УПИ XV-957 с площ 1190 кв.м. в кв.56 по плана на с.Долни Луковит, с годишна наемна цена 50 лв./дка без ДДС.	0	5.00
11.	Отдаване под наем на недвижим имот частна общинска собственост, представляващ УПИ VI-с площ 860 кв.м. в кв.119 по плана на гр.Искър, с годишна наемна цена 50 лв./дка без ДДС.	0	4.70

По буква „В“ - ИМОТИ, ВЪРХУ КОИТО ОБЩИНА ИСКЪР ИМА НАМЕРЕНИЕ ДА УЧРЕДИ ВЕЩНО ПРАВО НА ПОЛЗВАНЕ се допълва с т.т.4, 5, 6 и т.7, както следва:

	В. ИМОТИ, ВЪРХУ КОИТО ОБЩИНА ИСКЪР ИМА НАМЕРЕНИЕ ДА УЧРЕДИ ВЕЩНО ПРАВО НА ПОЛЗВАНЕ	БИЛО	СТАВА
		125.20	125.20
4.	Учредява безвъзмездно право на ползване за нуждите на ПУ гр.Искър към РУ Долни Дъбник при ОД МВР Плевен, лек автомобил марка ФОРД, модел ФОКУС“ с рег. № ЕН1150МЕ, рама 1FADP3F24DL339846, за срок от 10 години.	0	0
5.	Учредява безвъзмездно право на ползване за нуждите на Кметство с.Долни Луковит, лек автомобил марка ФОРД, модел ТРАНЗИТ с рег. № ЕН1146МЕ, рама WF0SXXTTFSAG21936, за срок от 10 години.	0	0
6.	Учредява безвъзмездно право на ползване за нуждите на Кметство с.Писарово, лек автомобил марка ФОЛКСВАГЕН, модел КАДИ с рег. № ЕН1173МЕ, рама WV2ZZZ2KZDX076617, за	0	0

	срок от 10 години.		
7.	Учредява безвъзмездно право на ползване за нуждите на Кметство с.Староселци, лек автомобил марка ФОЛКСВАГЕН, модел КАДИ с рег. № ЕН1229МЕ, рама WV2ZZZ2KZ8X091086, за срок от 10 години.	0	0

ВНОСИТЕЛ:

инж.ИВАН ЙОЛОВ
Кмет на Община Искър



Регламент (ЕС)2016/679/

РЕПУБЛИКА БЪЛГАРИЯ

МИНИСТЕРСТВО НА РЕГИОНАЛНОТО РАЗВИТИЕ И БЛАГОУСТРОЙСТВО
ОБЩИНСКА АДМИНИСТРАЦИЯ ГР. ИСКЪРОдобрявам: /п/ не се четат
/подпис и печат/Кмет ~~г-н Вал. Доджанов~~

ВПИСАН: 16538 на 21.09.2006 г.

Регистър:

АКТ №1288

Том XLII № 108

Картотека
Досие (РЗ)

ЗА ОБЩИНСКА СОБСТВЕНОСТ

партидна

мом. № 9886/06

частна книга

стр.

(публична, частна)

Регламент (ЕС) 2016/679/

на недвижим имот находящ се в стр. кв 119, УПИ VI общ по плана на гр. Искър

1. Дата на съставяне	26.05.2003 год.
2. Правно основание	На основание чл. § 42 от ПЗР на ЗОС на ЗОС. Зап. № 211/19.05.2003 год. на ОУ-Плевен
3. Вид и описание на имота	Дворно място - 860 кв.м.
4. Бивш собственик на имота	държавен
5. Съсобственици — име, адрес	
6. № и дата на съставени по-рано актове	№ 4287/14.06.1969 год.
7. Местонахождение на имота	гр. Искър, УПИ VI-общ., стр. кв. 119
8. Граници на имота	улица, УПИ V-1532, бара

9. Предоставени права върху имота: **Кмет на общината**

(Акт за предоставяне, право, срок, приобретатели)

10. Разпореждания с имота (с част от имота):

(Акт за разпореждане, описание, приобретатели)

11. Имотът е включен в капитала на търговско дружество:

(Акт, правно основание, дружество)

12. Актосъставител (трите имена и длъжност):

Цветанка Кирова Дишанска — Старши. специалист “ОбС, благоустройство,
строителство и инвеститорски контрол”

Подпис: /п/ н/ се чете

13. Забележки

Вярно с оригинала
След прилагане на **Регламент (ЕС)2016/679/**
Д-р. Дишанска/

Община Искър, гр.Искър

Вх.№ 24Я-44-1

от 29.08.2024 г.

ДО

Кмета

на Община Искър

30.08.2024

Н. Горанова

Регламент (ЕС)2016/679/

М. Даличнов
30.08.24 г.

Регламент (ЕС)2016/679/

ЗАЯВЛЕНИЕ

от Яни Ангелов Костадинов

(име собствено, бащино, фамилно)

постоянен адрес: гр. Плевен, ул. „Чаталджа“ № 45, ап. 6, тел. 0885019990

(област, община, населено място)

Уважаеми Господин Кмет,

Моля да ми бъде отдаден под наем имоти – частна общинска собственост, представляващи УПИ XIV-957, УПИ XV-957, УПИ XI-947 и УПИ X-947, кв. 56 по плана на с. Долни Луковит, област Плевен, за срок от 10 години.

Дата 29.08.2024 г.
гр. Искър

Регламент (ЕС)2016/679/
С уважение:.....

Яни Костадинов

Срок: 30 дни

Такса: след проведен търг



ОБЩИНА ИСКЪР

5868 гр. Искър, ул. Г. Димитров № 38 E-mail: iskar@iskarbg.bg, тел. код: 06516, центр.: 24-24

Дирекция СИРТСУ

СКИЦА № 247

на парцел УПИ XV 957 в кв. 56

по плана на с. Долни Луковит

машаб 1:1000

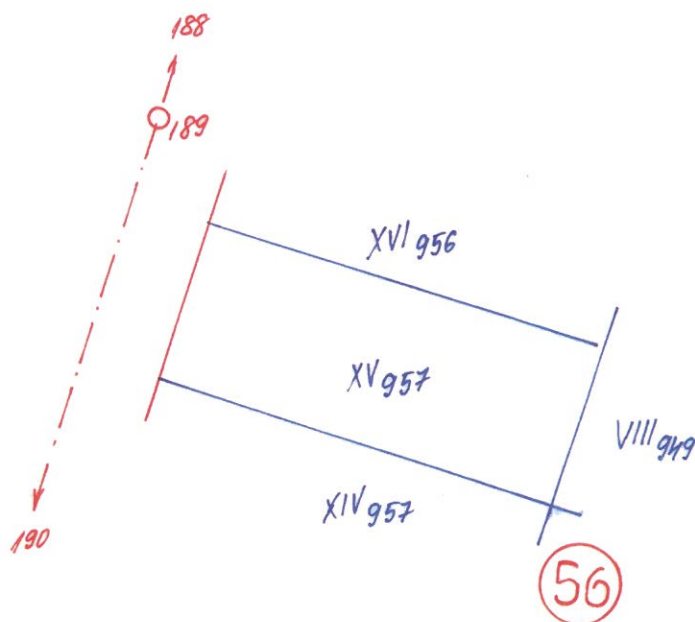

Имота е записан на
..... *Община Искър*
По нот. акт № *ДУДС № 304 / 08.09.2000 г.*
Преписка вх. №
Такса лв. квит. № *случиевна*
Мястото заема: *1190 м²*
Отчуждава се
Остава
Придава се
Всичко урегулирано: *1190 м²*

Уличната регулация е утвърдена
със Заповед № *3094* от *1966 г.*
Дворищната регулация е утвър.
със Заповед № *3094* от *1966 г.*
Копирал: *спец. УТХРСИК*
Изчислила:

Регламент (ЕС)2016/679/

Проверил: *И. Златановска*
град Искър, дата *17.09.2024 г.*





ОБЩИНА ИСКЪР

5868 гр. Искър, ул. Г. Димитров № 38 E-mail: iskar@iskarbg.bg, тел. код: 06516, центр.: 24-24

Дирекция СИРТСУ

СКИЦА № 245

на парцел УПИ X1947 в кв. 56

по плана на с. Долни Луковит

мащаб 1:1000

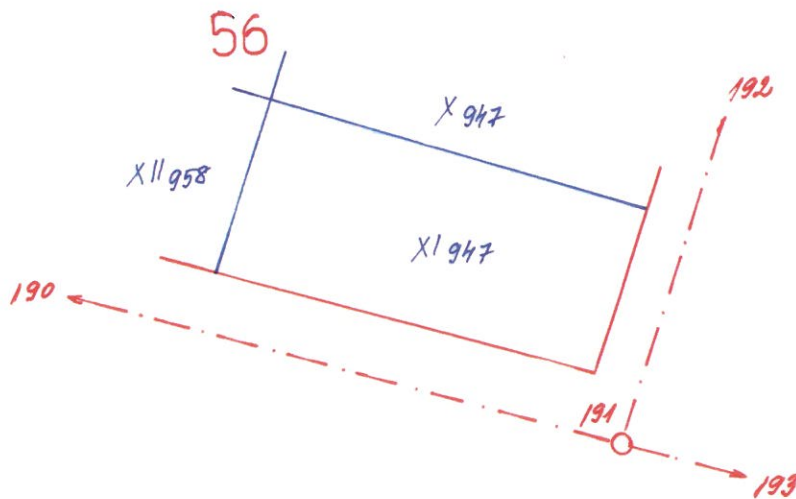

Имота е записан на
Община Искър
По нот. акт № ДУС № 303/08.09.2000 г.
Преписка вх. №
Такса лв. квит. № служебна
Мястото заема: 1200 м²
Отчуждава се
Остава
Придава се
Всичко урегулирано: 1200 м²

Уличната регулация е утвърдена
със Заповед № 3094 от 1966 г.
Дворищната регулация е утвър.
със Заповед № 3094 от 1966 г.
Копирал: след. УТКРСИК
Изчислен:

Регламент (ЕС)2016/679/ ..

Проверил: Ц. Златановска
град Искър, дата 17.09.2024 г.
Област Плевен



ОБЩИНА ИСКЪР

5868 гр. Искър, ул. Г. Димитров № 38 E-mail: iskar@iskarbg.bg, тел. код: 06516, центр.: 24-24

Дирекция СИРТСУ

СКИЦА № 246

на парцел УПИ XIV 957 в кв. 56

по плана на с. Долни Луковит
мащаб 1:1000

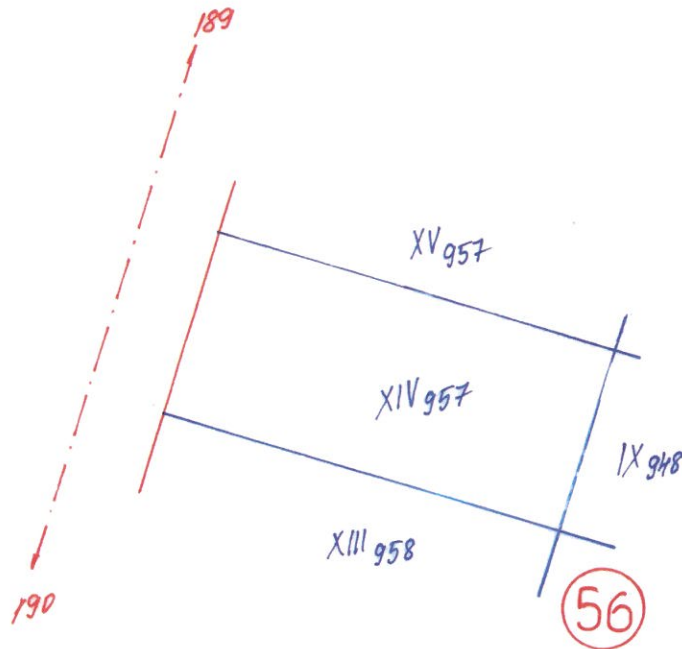

Имота е записан на
Община Искър
По нот. акт № АУОС № 305/08.09.2000 г.
Преписка вх. №
Такса лв. квит. № Служба
Мястото заема: 1370 м²
Отчуждава се
Остава
Придава се
Всичко урегулирано: 1370 м²

Уличната регулация е утвърдена
със Заповед № 3094 от 1966 г.
Дворишната регулация е утвър.
със Заповед № 3094 от 1966 г.
Копирал: спец. УТКРСИК
Изчислил:

Регламент (ЕС)2016/679/

Проверил: И. Златановска
град Искър, дата 17.09.2024 г.





ОБЩИНА ИСКЪР

5868 гр. Искър, ул. Г. Димитров № 38 E-mail: iskar@iskarbg.bg, тел. код: 06516, центр.: 24-24

Дирекция СИРТСУ

СКИЦА № 244

на парцел УПИ X 947 в кв. 56

по плана на с. Долни Луковит

машаб 1:1000

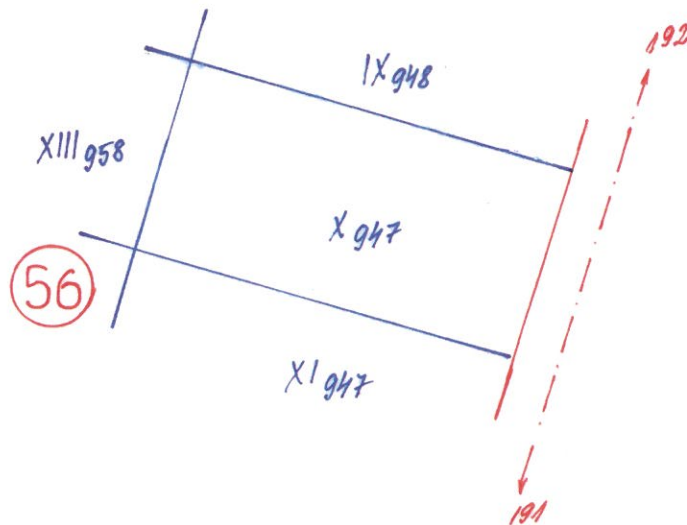

Имота е записан на
..... *Община Искър*
По нот. акт № *АУОС № 306 / 08.09.2000 г.*
Преписка вх. №
Такса лв. квит. № *служебна*
Мястото заема: *1335 м²*
Отчуждава се
Остава
Придава се
Всичко урегулирано: *1337 м²*

Уличната регулация е утвърдена
със Заповед № *3094* от *1966 г.*
Дворишната регулация е утвър.
със Заповед № *3094* от *1966 г.*
Копирал: *слещ. УТИРСИК*
Изчислил:

Регламент (ЕС)2016/679/

Проверил: *И. Златановска*
град Искър, дата *17.09.2024 г.*





ОБЩИНА ИСКЪР

5868 гр. Искър, ул. Г. Димитров № 38 E-mail: iskar@iskarbg.bg, тел. код: 06516, факс: 21-96, центр.: 24-24

Дирекция СИРТСУ
СКИЦА № 162
на парцел УПИ VI в кв 119
по плана на гр. Искър
мащаб 1:1000

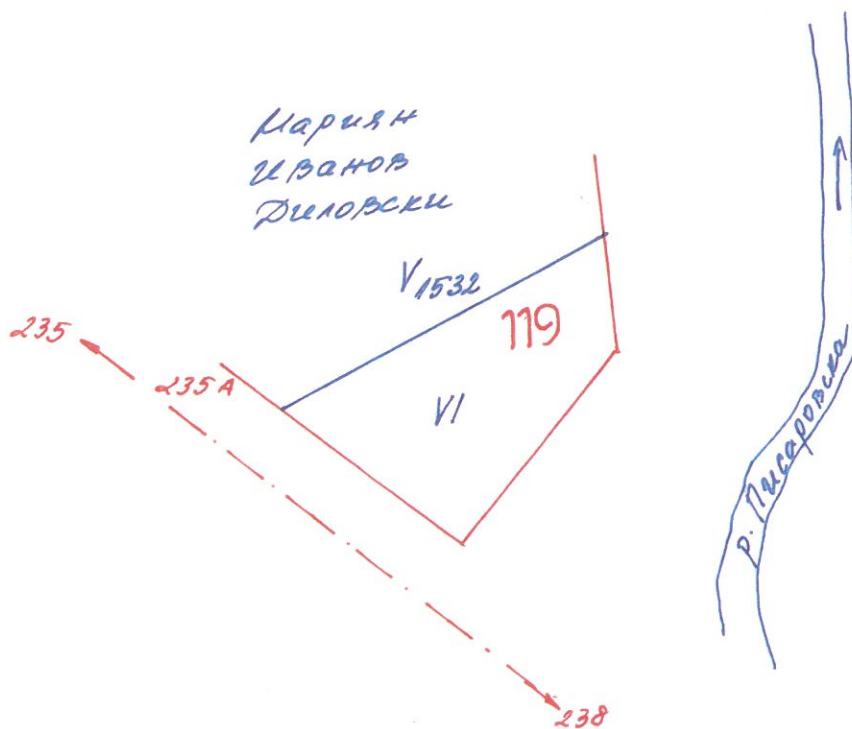

Имота е записан на
..... Община Искър
По нот. акт № Акт № 1288/26.05.2003г.
Преписка вх. №
Такса лв. квнт. № сумарна
Мястото заема: 860 и 2
Отчуждава се
Остава
Придава се
Всичко урегулирано: 860 и 2

Уличната регулация е утвърдена
със Заповед № 2167 от 1984г.
Дворищната регулация е утвър.
със Заповед № 2167 от 1984г.
Копирал: С. С. С. С. С.
Изчислил:

Регламент (ЕС)2016/679/

Проверил: И. Златановски
град Искър, дата 24.06.2024г.



ЕВРОПЕЙСКИ СЪЮЗ
РЕПУБЛИКА БЪЛГАРИЯ **BG** EUROPEAN UNION
МИНИСТЕРСТВО НА ВЪТРЕШНИТЕ РАБОТИ REPUBLIC OF BULGARIA
СВИДЕТЕЛСТВО ЗА РЕГИСТРАЦИЯ ЧАСТ I MINISTRY OF INTERIOR



Permis de circulație parte I / Ověšení o registraci část I / Registreringsattest del I / Zulassungsbescheinigung teil I / Registrēemistunvistus osa I / Άδεια κυκλοφορίας / Πιστοποιητικό έγγραφής μέρος I / Registration certificate part I / Certificat d'immatriculation partie I / Teastas d'airithe I / Prometna dozvola dio I / Carta di circolazione parte I / Registrācijas apliecība daļa / Registrācijas iudījums I daļa / Forgalms engedély I rész / Certifikat za registraciju parti I / Kentekenbewijs deel I / Dowód rejestracyjny część I / Certificado de matrícula parte I / Certificat de immatriculare parte I / Ověšenie o evidenci část I / Prometno dovojenje del I / Registerontodistus osa I / Registreringsbeviset del I

(A)	EN1173ME	(E)	WV2ZZZ2KZDX076617	(B)	27.12.2012	(J)	M1		
(K)	***	(P.5)	CAYT72202	(P.3)	ДИЗЕЛ DIESEL				
(U)	ЛЕК АВТОМОБИЛ MOTOR CAR	(D.1)	ФОЛКСВАГЕН КАДИ VOLKSWAGEN CADDY						
(D.2)	*** **			(D.3)	***				
(R)	СИВ МЕТАЛИК GREY METALLIC								
(F.1)	2264	(F.2)	2264	(F.3)	****	(G)	1447		
(N.1)	1075	(N.2)	1200	(N.3)	***	(N.4)	***	(N.5)	***
(P.1)	1598	(P.2)	75	(P.4)	4400	(Q)	***	(L)	2
(S.1)	6+1	(S.2)	***	(O.1)	1350	(O.2)	750	(M)	2600
(T)	168	(U.1)	78	(U.2)	***	(U.3)	***	(W)	***
(V.1)	***	(V.2)	***	(V.3)	***	(V.4)	***	(Δ)	***
(V.5)	***	(V.6)	***	(V.7)	***	(V.8)	***	(V.9)	EURO 5

(C.1.1) ОБЩИНА ИСКЪР
OBSHTINA ISKAR

БУЛСТАТ/ID 000413942

(C.4) (a) СОБСТВЕНИК / OWNER

(C.1.3) Обл. ПЛЕВЕН, общ. ИСКЪР, ГР. ИСКЪР
Obl. PLEVEN, obsht. ISKAR, GR. ISKAR
УЛ. ГЕОРГИ ДИМИТРОВ, БЛ./№: 38
UL. GEORGI DIMITROV, BL./№: 38

Регламент (ЕС)2016/679/

(H)

4

(I) 18.09.2024

ЗАБЕЛЕЖКА:
NOTE:

ПОДПИС:
SIGNATURE:

N 014103239



Permis de circulação parte I / Osvedčení o registraci část I / Registreringsattest del I / Zulassungsbescheinigung teil I / Registrerenmistunnistus osa I / Άδειά κυκλοφορίας / Πρωτόκολλικό Εγγραφοσ Μέρος I / Registration certificate part I / Certificat d'immatriculation partie I / Teastas cúlraithe I / Prometna dozvola dio I / Carta di circolazione parte I / Registrācijas apliecība I daļa / Registracijos liudijimas I dalis / Forgalmi engedély rész / Certificat de înmatriculare parte I / Kentekenbewijs deel I / Dowód rejestracyjny część I / Certificado de matrícula parte I / Certificat de immatriculare parte I / Osvedčenie o evidenci-část I / Prometno dovoljenje del I / Reģistrācijas apliecība I daļa / Registreringsbeviset del I

(A)	EH1146ME	(E)	WF0SXHTTFSAG21936	(B)	25.02.2011	(J)	M1
(K)	***	(P.5)	PGFBAG21936	(P.3)	ДИЗЕЛ DIESEL		
(D)	ЛЕК АВТОМОБИЛ MOTOR CAR	(D.1)	ФОРД ТРАНЗИТ FORD TRANSIT				
(D.2)	*** *** ***			(D.3)	*** TRANSIT		
(R)	СИВ МЕТАЛИК GREY METALLIC						
(F.1)	3000	(F.2)	3000	(F.3)	5200	(G)	2010
(N.1)	1600	(N.2)	1760	(N.3)	***	(N.4)	***
						(N.5)	***
(P.1)	2198	(P.2)	103	(P.4)	***	(Q)	***
						(L)	2
(S.1)	8+1	(S.2)	***	(O.1)	2300	(O.2)	750
(T)	***	(U.1)	***	(U.2)	***	(U.3)	***
						(M)	***
(V.1)	***	(V.2)	***	(V.3)	***	(V.4)	***
						(W)	***
(V.5)	***	(V.6)	***	(V.7)	***	(V.8)	***
						(Δ)	МЕХАНИЧНО MECHANIC
						(V.9)	EURO 6D

(C.1.1.) ОБЩИНА ИСКЪР
OBSHTINA ISKAR

БУЛСТАТ/ID 000413942

(C.4) (a) СОБСТВЕНИК / OWNER

(C.1.3.) Обл. ПЛЕВЕН, общ. ИСКЪР, ГР. ИСКЪР
Obl. PLEVEN, obsht. ISKAR, GR. ISKAR
УЛ. ГЕОРГИ ДИМИТРОВ, БЛ./№: 38
UL. GEORGI DIMITROV, BL./№: 38

Регламент (ЕС)2016/679/

(H)

2

(I) 17.09.2024

ЗАБЕЛЕЖКА АФ: УНИВЕРСАЛНО ПРЕВОЗНО СРЕДСТВО
NOTE AF: MULTI-PURPOSE VEHICLE

ПОДПИС:
SIGNATURE:

N 014103190

и. Д. Лупович



Permis de circulație parte I / Ověřovací a registrační list I / Registreringsattest del I / Zulassungsbescheinigung teil I / Registrerenmistunnistus osa I / Άδεια κυκλοφορίας / Πρωτόκολλικό Ευρωπαϊκής Ένωσης I / Registration certificate part I / Certificat d'immatriculation partie I / Teastas d'araithe I / Prometna dozvola dio I / Carta di circolazione parte I / Reģistrācijas apliecība I daļa / Registrācijas liudzums I daļa / Forgalmi engedély I rész / Certificat de înregistrare parte I / Kentekenbewijs deel I / Dowód rejestracyjny część I / Certificado de matrícula parte I / Certificat de immatriculatione parte I / Ověřování a evidence část I / Prometno dovoljenje del I / Reģisteroimātošības osa I / Registreringsbeviset del I

(A)	EH1150ME	(E)	1FADP3F24DL339846	(B)	01.06.2013	(J)	M1		
(K)	B008854/16.11.2018	(P 5)	L339846	(P 3)	БЕНЗИН PETROL				
(D)	ЛЕК АВТОМОБИЛ MOTOR CAR	(D.1)	ФОРД ФОКУС FORD FOCUS						
(D.2)	*** **			(D.3)	***				
(R)	ЧЕРВЕН RED								
(F.1)	1810	(F.2)	1810	(F.3)	****	(G)	1331		
(N.1)	972	(N.2)	880	(N.3)	***	(N.4)	***	(N.5)	***
(P.1)	1999	(P.2)	119	(P.4)	6500	(Q)	***	(L)	2
(S.1)	4+1	(S.2)	***	(O.1)	***	(O.2)	***	(M)	2649
(T)	214	(U.1)	77	(U.2)	3750	(U.3)	71	(W)	47
(V.1)	1.000 g/km	(V.2)	0.100 g/km	(V.3)	0.060 g/km	(V.4)	***	(A)	***
(V.5)	***	(V.6)	***	(V.7)	156	(V.8)	7.6000	(V.9)	EURO 5

(C.1.1) ОБЩИНА ИСКЪР
OBSHTINA ISKAR

БУЛСТАТ/ ID 000413942

(C.4) (a) СОБСТВЕНИК / OWNER

(C.1.3) Обл. ПЛЕВЕН, общ. ИСКЪР, ГР. ИСКЪР
Obl. PLEVEN, obsht. ISKAR, GR. ISKAR
УЛ. ГЕОРГИ ДИМИТРОВ, БЛ./№: 38
UL. GEORGI DIMITROV, BL./№: 38



Регламент (ЕС)2016/679/

(H) 8 (I) 17.09.2024

ПОДПИС:
SIGNATURE:

ЗАБЕЛЕЖКА
NOTE

N 014103197

179 Уведомление