



ОБЩИНА ИСКЪР, ОБЛАСТ ПЛЕВЕН

5868 гр.Искър, ул. "Г. Димитров" № 38, e-mail: iskar@iskarbg.bg, тел.код: 06516, тел: 24-24

ДО
ОБЩНСКИ СЪВЕТ
ГР.ИСКЪР

ОБЩНСКИ СЪВЕТ гр. ИСКЪР

Вх.№ 415

11.10.2024 год.

ПРЕДЛОЖЕНИЕ

от

инж.ИВАН ЛЮБОМИРОВ ЙОЛОВ –
Кмет на Община Искър

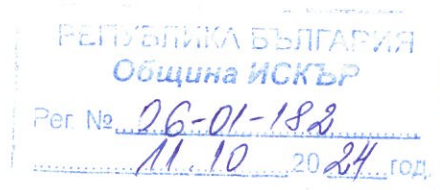

ОТНОСНО: Отдаване под наем чрез публичен търг с явно наддаване на недвижими имоти частна общинска собственост

УВАЖАЕМИ ГОСПОЖИ И ГОСПОДА ОБЩНСКИ СЪВЕТНИЦИ,

В общината има подадено Заявление с Рег. № 94Я-44-1 от 29.08.2024 г от Яни Ангелов Костадинов от гр.Плевен за ползване под наем за срок от 10 години на УПИ Х-947, УПИ XI-947, УПИ XIV-957 и УПИ XV-957 в кв.56, по плана на с.Долни Луковит.

На основание чл.21, ал.1, т.8 от ЗМСМА, чл.14, ал.1 и ал.3 от Закона за общинската собственост, във връзка с Решение № 180 от 27.09.2024 г., предлагам Общински съвет гр.Искър, да вземе следното

РЕШЕНИЕ:

1. Дава съгласието си за отдаване под наем чрез публичен търг с явно наддаване на недвижими имоти - частна общинска собственост, за срок от 10 години, на:

- 1.1. УПИ Х-947 с площ 1335 кв.м. в кв.56, по плана на с.Долни Луковит.
- 2.1. УПИ XI-947 с площ 1200 кв.м. в кв.56, по плана на с.Долни Луковит.
- 3.1. УПИ XIV-957 с площ 1370 кв.м. в кв.56, по плана на с.Долни Луковит.
- 4.1. УПИ XV-957 с площ 1190 кв.м. в кв.56, по плана на с.Долни Луковит.

2. Определя годишна наемна цена за всеки един имот в размер на 50.00 лв./дка. без ДДС, съгласно т.8 от Приложение № 1 на Решение № 19 от 30.11.2023 г. на Общински съвет – Искър, за определяне на базисни наемни цени през 2024 г.

3. Възлага на Кмета на общината да извърши всички необходими действия за правилното и законосъобразно изпълнение на решението.

ВНОСИТЕЛ:

инж.ИВАН ЙОЛОВ
Кмет на Община Искър

Регламент (ЕС)2016/679/

Съгласува...
Инж.Николина Горанова
Директор на дирекция СИРТСУ

Регламент (ЕС)2016/679/

Изготвил: **Регламент (ЕС)2016/679/**
Цветанка Дишанска
Ст. специалист ОбССИК

Община Искър, гр.Искър

Вх.№ 949-44-1

от 29.08.2024 г.

ДО

Кмета

на Община Искър

30.08.2024

Н. Горанова

Н. Ангелов
30.08.24 г.

Регламент (ЕС)2016/679/

Регламент (ЕС)2016/679/

ЗАЯВЛЕНИЕ

от Яни Ангелов Костадинов

(име собствено, бащино, фамилно)

постоянен адрес: гр. Плевен, ул. „Чаталджа“ № 45, ап. 6, тел. 0885019990

(област, община, населено място)

Уважаеми Господин Кмет,

Моля да ми бъде отдаден под наем имоти – частна общинска собственост, представляващи УПИ XIV-957, УПИ XV-957, УПИ XI-947 и УПИ X-947, кв. 56 по плана на с. Долни Луковит, област Плевен, за срок от 10 години.

Дата 29.08.2024 г.

гр. Искър

Регламент (ЕС)2016/679/

С уважение:.....

Яни Ангелов

Срок: 30 дни

Такса: след проведен търг

ОБЩИНСКИ СЪВЕТ - ИСКЪР, ОБЛАСТ ПЛЕВЕН

ПРЕПИС!

РЕШЕНИЕ
№ 19
30.11.2023 г. по Протокол № 3

ОТНОСНО: Определяне на базисни наемни цени през 2024г.

На основание чл.21, ал.1, т.8 от Закона за местното самоуправление и местната администрация, чл.8, ал.1, чл.14, ал.8 от Закона за общинската собственост, Общински съвет – Искър, гр. Искър

РЕШИ:

Определя базисни наемни цени, които ще се използват като начална наемна цена при провеждане на процедури за отдавани под наем на общински недвижими имоти през 2024 год., съгласно Приложение – 1.

Вярно с оригинала!



Председател ОбС: /П/ не се чете

Регламент (ЕС)2016/679/ Ил. Йончева-Гложенска/

Снел преписа:

/С.Пенчева/

Приложение 1

С П Р А В К А

за базисни наемни цени, определени като начални при провеждане на процедури за отдаване под наем на недвижими имоти – общинска собственост през 2024 год.

/ за 1 кв.м. за 1 месец без ДДС/

№	ВИД ДЕЙНОСТ	гр.Искър		Д.ЛУКОВИТ СТАРОСЕЛЦИ ПИСАРОВО
		I ЗОНА	II ЗОНА	
1	2	3	4	5
1.	Магазини, кафе-аперативи и обекти за търговска дейност			
	до 30 кв.м.	5.20	4.30	4.30
	от 31 до 60 кв.м.	4.20	3.30	3.30
	от 61 до 80 кв.м.	3.10	2.20	2.20
	над 81 кв.м.	2.50	1.50	1.50
2.	Ателиета за услуги	3.10	2.20	2.20
3.	Книжарница	2.40	1.60	1.60
4.	Монтирани върху общинска земя - Павилион за търговия	5.50	4.50	4.50
5.	Помещения за производствена дейност	2.80	2.00	2.00
6.	Помещения за складове	2.30	1.80	1.80
7.	Помещения за аптеки	3.80	3.30	3.30
8.	Дворни места в регулация на населените места на дка/годишно	50.00	50.00	50.00
9.	Помещения за извършване на доболнична дейност	11.00	11.00	11.00
10.	Помещения предоставени за офиси и административни услуги	3.80	3.30	3.30
11.	Отдаване под наем на поземлени имоти за монтаж на съоръжения	3.10	2.60	2.60
12.	Отдаване под наем на поземлени имоти на монтирани върху тях съоръжения	2.50	2.00	2.00
13.	Помещения предоставени за спорт	2.40	1.60	1.60



ОБЩИНА ИСКЪР

5868 гр. Искър, ул. Г. Димитров № 38 E-mail: iskar@iskarbg.bg, тел. код: 06516, центр.: 24-24

Дирекция СИРТСУ

СКИЦА № 245

на парцел УПИ X/947 в кв. 56

по плана на с. Долни Луковит

машаб 1:1000

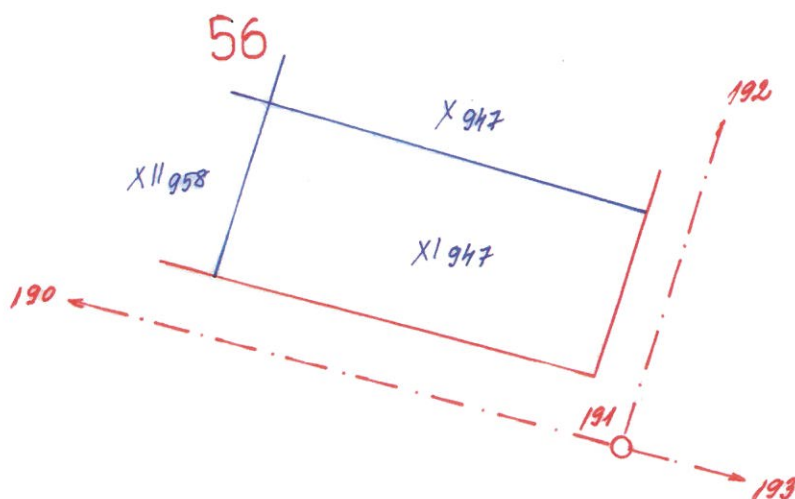

Имота е записан на
Община Искър
По нот. акт № ДЧОС № 3031/08.09.2000 г.
Преписка вх. №
Такса лв. квит. №
Мястото заема: 1200 м²
Отчуждава се
Остава
Придава се
Всичко урегулирано: 1200 м²

Уличната регулация е утвърдена
със Заповед № 3094 от 1966 г.
Дворищната регулация е утвър.
със Заповед № 3094 от 1966 г.
Копирал: СРЕЗ УТКРСИК

Регламент (ЕС)2016/679/

Проверил: Ц. Златановска
град Искър, дата 17.09.2024 г.
Област Плевен



ОБЩИНА ИСКЪР

5868 гр. Искър, ул. Г. Димитров № 38 E-mail: iskar@iskarbg.bg, тел. код: 06516, центр.: 24-24

Дирекция СИРТСУ

СКИЦА № 246

на парцел УПИ XIV 957 в кв. 56

по плана на с. Долни Луковит

мащаб 1:1000

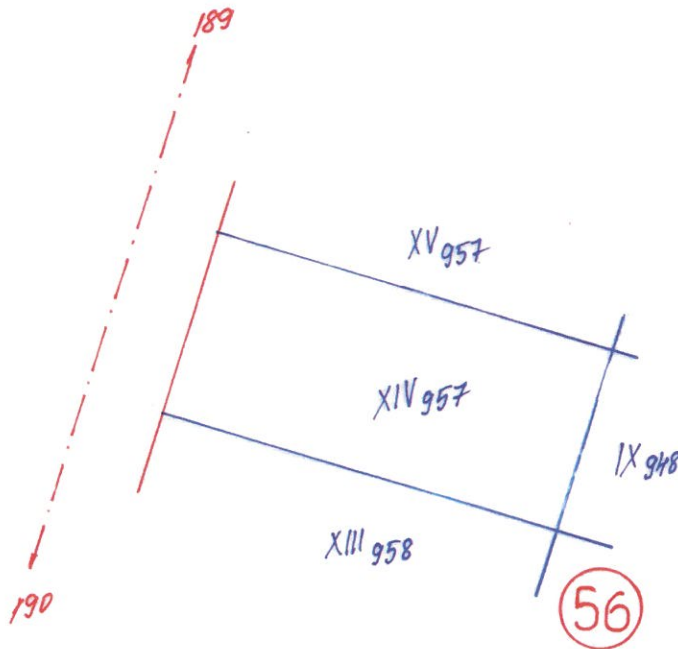

Имота е записан на
Община Искър
По нот. акт № ДЧОС № 305/08.09.2000 г.
Преписка вх. №
Такса лв. квит. № Служебна
Мястото заема: 1370 м²
Отчуждава се
Остава
Придава се
Всичко урегулирано: 1370 м²

Уличната регулация е утвърдена
със Заповед № 3094 от 1966 г.
Дворищната регулация е утвър.
със Заповед № 3094 от 1966 г.
Копирал: спец. УТ КРСИК

Регламент (ЕС)2016/679/

Проверил: И. Златановска
град Искър, дата 17.09.2024 г.





ОБЩИНА ИСКЪР

5868 гр. Искър, ул. Г. Димитров № 38 E-mail: iskar@iskarbg.bg, тел. код: 06516, центр.: 24-24

Дирекция СИРТСУ

СКИЦА № 244

на парцел УПИ X 947 в кв. 56

по плана на с. Долни Луковит

мащаб 1:1000

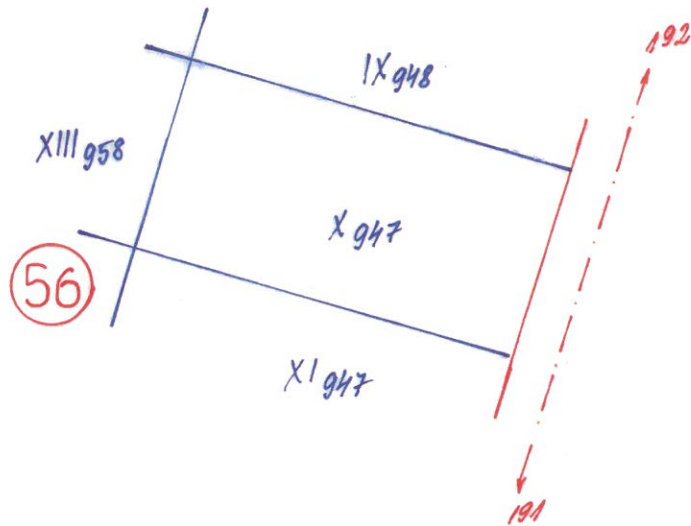

Имота е записан на
..... *Община Искър*
По нот. акт № *АУОС № 306 / 08.09.2000 г.*
Преписка вх. №
Такса лв. квит. № *случайна*
Мястото заема: *1335 м²*
Отчуждава се
Остава
Придава се
Всичко урегулирано: *1337 м²*

Уличната регулация е утвърдена
със Заповед № *3094* от *1966 г.*
Дворишната регулация е утвър.
със Заповед № *3094* от *1966 г.*
Копирал: *случ. УТКРСИК*

Регламент (ЕС)2016/679/



Проверил: *М. Златановска*
град Искър, дата *17.09.2024 г.*



ОБЩИНА ИСКЪР

5868 гр. Искър, ул. Г. Димитров № 38 E-mail: iskar@iskarbg.bg, тел. код: 06516, центр.: 24-24

Дирекция СИРТСУ

СКИЦА № *247*

на парцел УПИ *XV 957* в кв. *56*

по плана на с. Долни Луковит

мащаб 1:1000

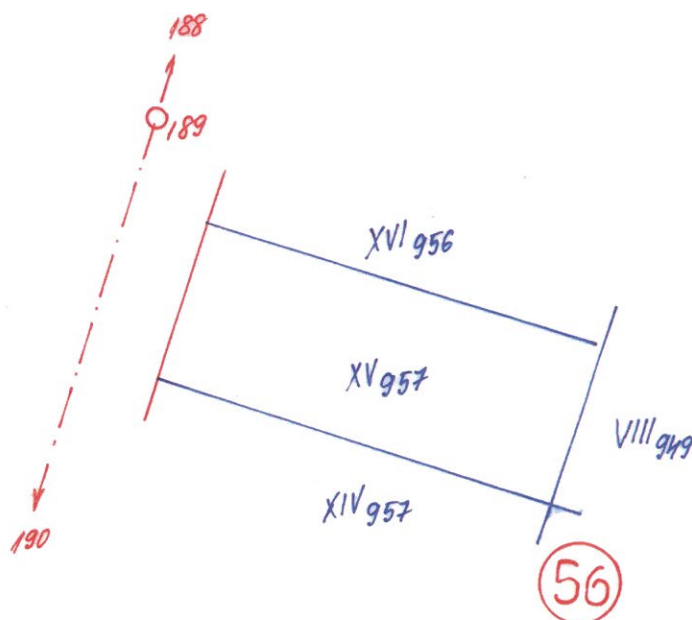

Имота е записан на
Община Искър
По нот. акт № *ДЧРС № 304/08.09.2000 г.*
Преписка вх. №
Такса лв. квит. № *случие 6на*
Мястото заема: *1190 м²*
Отчуждава се
Остава
Придава се
Всичко урегулирано: *1190 м²*

Уличната регулация е утвърдена
със Заповед № *3094* от *1966 г.*
Дворищната регулация е утвър.
със Заповед № *3094* от *1966 г.*
Копирал: *спец. УТКРСИК*

Регламент (ЕС)2016/679/



Проверил: *И. Златановска*
град Искър, дата *17.09.2024 г.*